

Beförderungparameter Kran I
Gleis- und Brückenbaukran KRC 810 T

D-MGWB

VDM Nr.: Kran

99 80 9419 015 - 9

Schutzwagen

37 80 3900 198 - 7

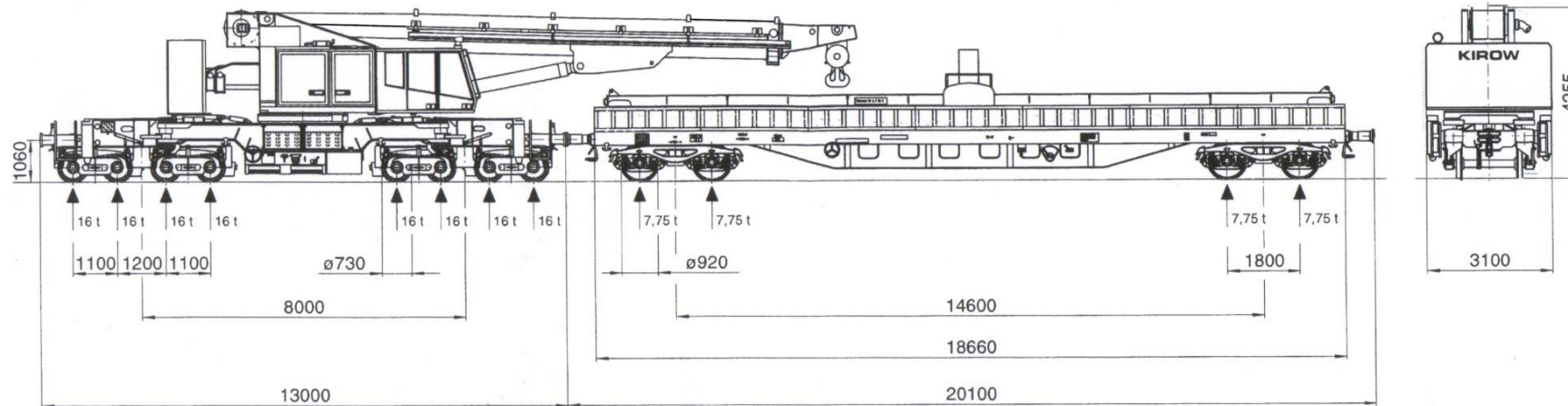

Fahrzeugtechnische Daten	Kranwagen	Materialwagen	Bemerkungen
Fahrzeuggeschwindigkeit	120 km/h	120 km/h	<ul style="list-style-type: none"> • Kranwagen liegt innerhalb der Fahrzeugbegrenzung nach UIC 505-1 • Befahren von Ablaufbergen verboten • Kranwagen nicht ablaufen und abstoßen lassen • Kranwagen in Streckenklasse CS05 eingestuft
Gesamtmasse	128 t	27 t	
Längenbezogene Gesamtmasse	9,85 t/m	1,35 t/m	
Radsatzlast	16 t	6,75 t	
Minimal befahrbarer Kurvenradius	90 m	50 m	
Anzahl der Radsatz ges./ gebremst	8/8	4/4	
Pneumatisches Bremssystem	KE-GP-D- m.Z.	KE-GP	
Bremsgewicht G/P	135 t	31 t	